

**Točivé elektrické stroje –  
Část 5: Stupně ochrany dané vlastní konstrukcí  
točivých elektrických strojů (IP kód) – Klasifikace**

**ČSN  
EN IEC 60034-5  
ed. 3  
OPRAVA 1  
35 0000**

idt IEC 60034-5:2020/COR1:2024-01

Corrigendum

Tato oprava ČSN EN IEC 60034-5 ed. 3:2020 je českou verzí opravy EN IEC 60034-5:2020/AC:2024-01. Překlad byl zajištěn Českou agenturou pro standardizaci. Má stejný status jako oficiální verze.

This Corrigendum to ČSN EN IEC 60034-5 ed. 3:2020 is the Czech version of the Corrigendum EN IEC 60034-5:2020/AC:2024-01. It was translated by the Czech Standardization Agency. It has the same status as the official version.

ICS 29.160.01

**Točivé elektrické stroje –  
Část 5: Stupně ochrany dané vlastní konstrukcí točivých elektrických strojů  
(IP kód) – Klasifikace  
(IEC 60034-5:2020/COR1:2024)**

Rotating electrical machines –  
Part 5: Degrees of protection provided by the integral design of rotating electrical  
machines (IP code) – Classification  
(IEC 60034-5:2020/COR1:2024)

Machines électriques tournantes –  
Partie 5: Degrés de protection procurés  
par la conception intégrale des machines  
électriques tournantes (code IP) – Classification  
(IEC 60034-5:2020/COR1:2024)

Drehende elektrische Maschinen –  
Teil 5: Schutzarten aufgrund der Gesamtkonstruktion  
von drehenden elektrischen Maschinen (IP-Code) –  
Einteilung  
(IEC 60034-5:2020/COR1:2024)

Tato oprava vstupuje v platnost dne 2024-01-26 pro začlenění do anglické jazykové verze EN.



**Evropský výbor pro normalizaci v elektrotechnice  
European Committee for Electrotechnical Standardization  
Comité Européen de Normalisation Electrotechnique  
Europäisches Komitee für Elektrotechnische Normung  
Řídící centrum CEN-CENELEC: Rue de la Science 23, B-1040 Brusel**

**Oznámení o schválení**

Text opravy IEC 60034-5:2020/COR1:2024 byl schválen CENELEC jako EN IEC 60034-5:2020/AC:2024-01 bez jakýchkoliv modifikací.

### Obrázek 6 – Normalizovaná tryska pro zkoušky s hadicí

Obrázek 6 se nahrazuje takto:

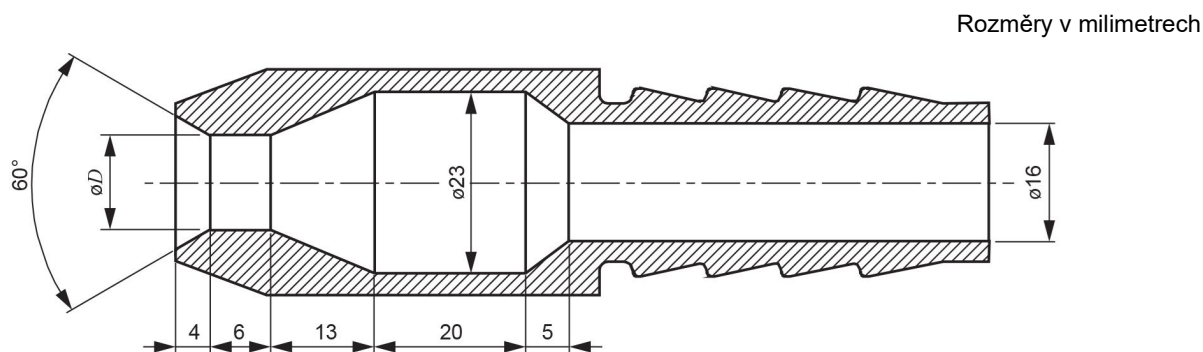

$D$  je 6,3 mm pro zkoušky podle tabulky 5, číslice 5

$D$  je 12,5 mm pro zkoušky podle tabulky 5, číslice 6

**U p o z o r n ě n í :** Oznámení o změnách, opravách a nově vydaných normách jsou uveřejňována ve Věstníku Úřadu pro technickou normalizaci, metrologii a státní zkušebnictví.

Vaše názory, podněty a připomínky týkající se technických norem a zájmu o možnou účast v procesech technické normalizace lze zasílat na e-mailovou adresu [info@agentura-cas.cz](mailto:info@agentura-cas.cz).

### ČSN EN IEC 60034-5 ed. 3 OPRAVA 1



519017

Vydala Česká agentura pro standardizaci na základě ustanovení § 5 odst. 2 zákona č. 22/1997 Sb.  
Rok vydání 2024, 4 strany  
Cenová skupina 998