

**Obalové sklo – Nožové ústí sklenic pro vakuum –
Část 3: 38 normální****ČSN
EN ISO 9100-3
OPRAVA 1**

77 1025

idt EN ISO 9100-3:2005/AC:2009-10
idt ISO 9100-3:2005/Cor.1:2009-10

Corrigendum

Tato oprava ČSN EN ISO 9100-3:2006 je českou verzí opravy EN ISO 9100-3:2005/AC:2009-10. Překlad byl zajištěn Úřadem pro technickou normalizaci, metrologii a státní zkušebnictví. Má stejný status jako oficiální verze.

This Corrigendum to ČSN EN ISO 9100-3:2006 is the Czech version of the Corrigendum EN ISO 9100-3:2005/AC:2009-10. It was translated by Czech Office for Standards, Metrology and Testing. It has the same status as the official version.

ČSN EN ISO 9100-3 (77 1025) Obalové sklo – Nožové ústí sklenic pro vakuum – Část 3: 38 normální
z května 2006 se opravuje takto:

Obrázek 1 se nahrazuje:

(Ve zvětšeném pohledu řezu B-B, šipka pro poznámku „c“ byla posunuta napravo koncového znaku)

Rozměry v milimetrech

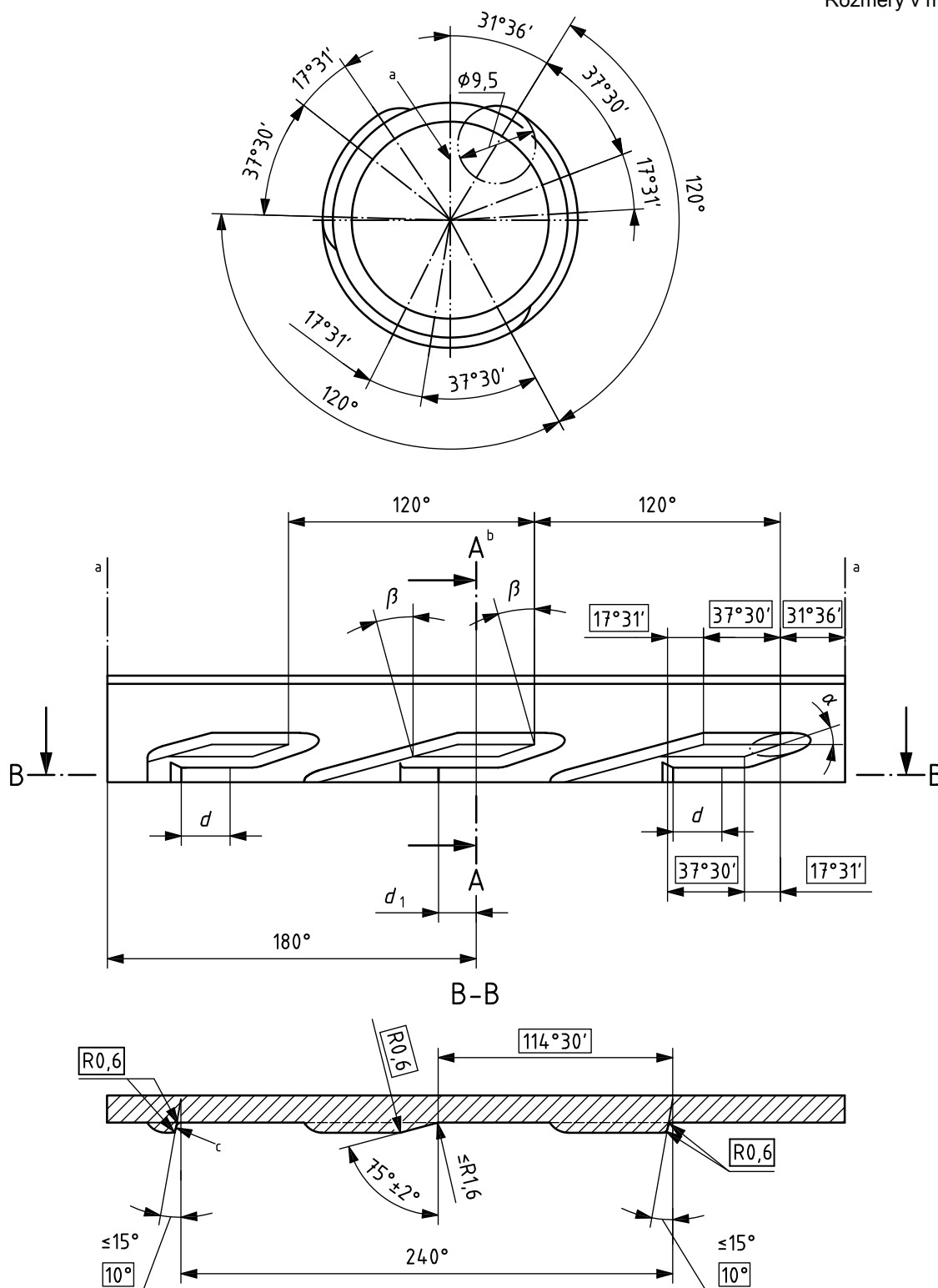

Legenda

- a dělicí čára
- b viz obrázek 2
- c plochy zarážky na závitěch mají fungovat jako zarážka víčka; proto musí mít ostré hrany a musí být co nejvíce kolmé ke stěně E; poloměry ploch zarážky musí být shodné s poloměry víčka; aby se předešlo opotřebování profilů, je nezbytná včasná výměna víčka

Obrázek 1 – Konstrukce závitů a zvětšený pohled části B - B

Obrázek 2 se nahrazuje:

(původní rozměr označený 6,8 se opravuje na 0,85)

Rozměry v milimetrech

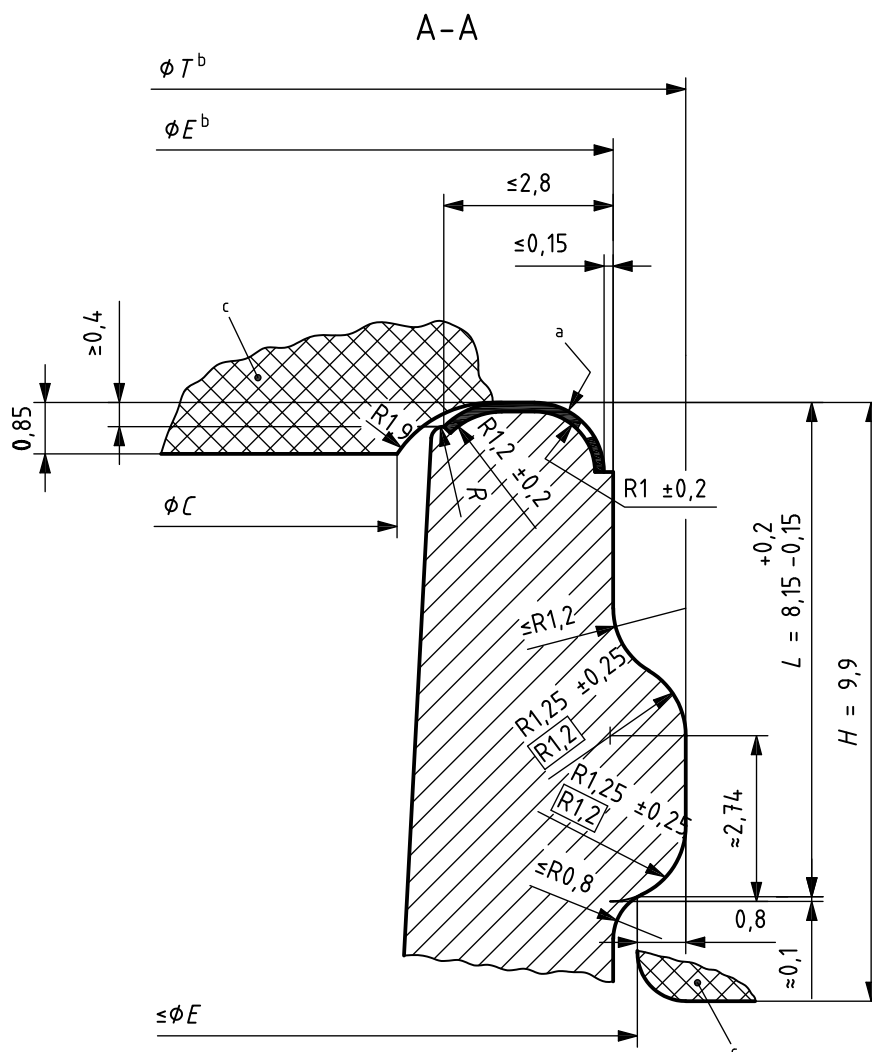

Legenda

- a^a těsnicí plocha musí být bez trhlin, prohlubenin, trhlinek a nebo jiných vad, které by mohly ovlivnit její správnou funkčnost
- b^b správná funkce systému vyžaduje, aby ovalita průměru ústí byla co nejmenší. Průměry E a T by měly být vzájemně souosé
- c^c křížovým šrafováním vyznačená plocha průměru C a výšky H znázorňuje umístění uzávěru; sklenice se musí snadno vejít do uvedených mezích rozměrů víčka; obrys pod rozměrem H stejně tak jako tvar možného zesilovacího kroužku jsou volitelné; musí být zajištěn dostatečně volný prostor mezi zesilovacím kroužkem a plochou vyznačenou křížovým šrafováním

Obrázek 2 – Zvětšený pohled části A – A

Vypracování opravy normy

Zpracovatel: Úřad pro technickou normalizaci, metrologii a státní zkušebnictví, IČ 48135267

Pracovník Úřadu pro technickou normalizaci, metrologii a státní zkušebnictví: Ing. Jaroslav Zajíček

U p o z o r n ě n í : Změny a doplňky, jakož i zprávy o nově vydaných normách jsou uveřejňovány ve Věstníku Úřadu pro technickou normalizaci, metrologii a státní zkušebnictví.

ČSN EN ISO 9100-3 OPRAVA 1

Vydal Úřad pro technickou normalizaci, metrologii a státní zkušebnictví, Praha
Rok vydání 2010, 4 strany

85178 Cenová skupina 998

